



# 操作手册

SUN-PM100L

**SUN-PM100L 光纤研磨机**

---

中文



## 引言

感谢您购买 SUN Telecom 的 SUN-PM100L 四角加压型研磨机。

此操作说明包含该四角加压研磨机的操作方法。使用前，请务必仔细阅读本手册，熟悉该机的特点及功能。

## 特点

该机器设计用于研磨插芯端面以及连接头，具有如下特点：

### 高效性

该机器能够在短时间内完成一定数量的插芯或连接器研磨（不同研磨盘研磨插芯或连接头数量不一）。

### 操作简单

维护和操作都非常容易，勿须其他特殊技能。

### 应用范围广

适用于 FC， SC 以及其他种类连接头。

## 安全说明

为了确保安全操作，并最大限度地提高产品的使用寿命，请注意以下事项：

1. 请穿安全鞋和衣服以确保安全运行，避免衣服或头发夹在机器上。
2. 将机器安装在足够平稳的工作台上，保持工作台水平稳定以避免机器翻倒或从工作台滑落。

3. 请使用机器上显示的额定电源。
4. 请使用 2A 保险丝。
5. 请将机器接地并禁止湿手触碰机器，以防触电。
6. 在机器完全停止前，请勿触碰机器中旋转部分。离开机器时，务必关闭机器并拔下电源。
7. 为防止生锈，请在关闭电源后将机器擦拭干净，请勿将机器存放在潮湿的环境中
8. 确保机器远离易燃品，化学品和易爆物品等。
9. 请勿自行拆卸或对机器进行任何修改。不要将其他配件安装在机器上。
10. 确保冷却风扇之外至少有 30 厘米的空间
11. 在运输过程中，采取额外的预防措施确保机器不受损伤。在一般情况下，避免机器受到任何冲击或损害。
12. 如果机器过热，使用中有不正常的噪音，或散发出烟雾，异常气味，请立即停止使用机器并拔下电源插头，并与离您最近的代理商或直接与我们联系。
13. 仅使用制造商指定的附件和耗材。
14. 为了确保安全和正确操作，使用本机前请仔细阅读操作手册。

## 第一章 技术参数

### 1.1 结构与组成

#### 研磨机俯视图

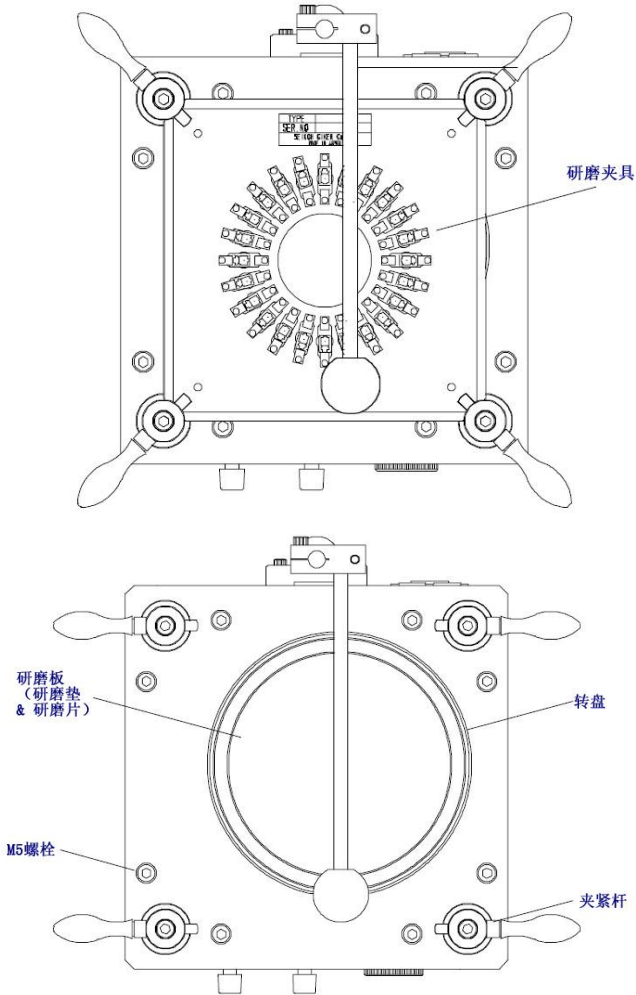

## 研磨机正面图

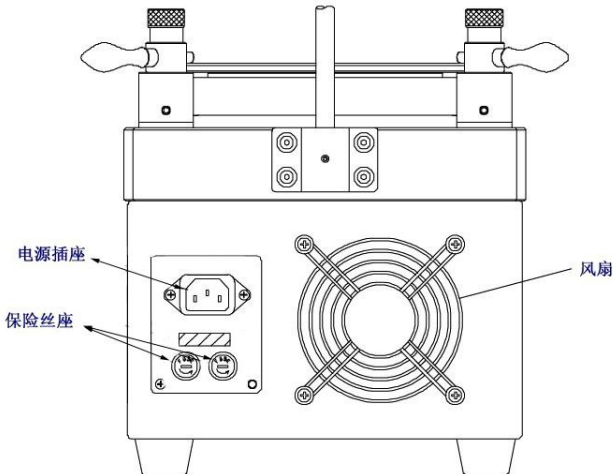
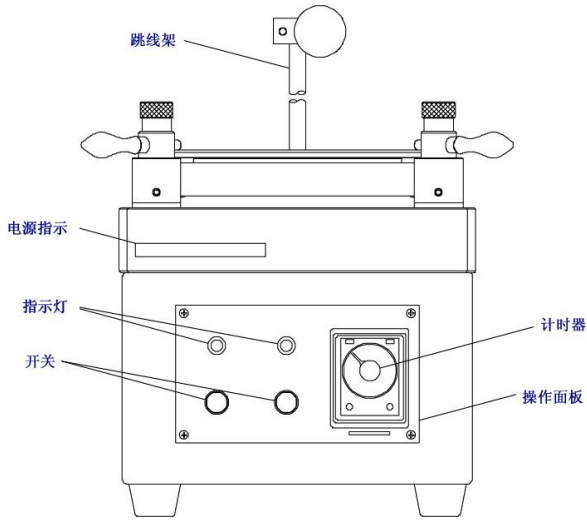

## 1.2 技术参数

| 项目 | 指标 |
|----|----|
|----|----|

|  |   |
|--|---|
| <b>电源</b><br>电压, 频率<br>功耗                            | AC 110—120V: 50Hz/60Hz 或<br>AC 220—240V: 50Hz<br>80VA   |
| <b>驱动单元</b><br>偏周运动电机 (rpm)<br>旋转电机 (rpm)<br>风扇      | 15W, 包含变速器<br>6W, 包含变速器<br>φ 90mm 风扇                    |
| <b>操作单元</b><br>控制时间<br>电源开关<br>计时开                   | 设置增长时间为 0.1mins<br>最大时间为 3min<br>红色按钮为电源开关<br>绿色为定时开    |
| <b>加压单元</b><br>加压方式                                  | 四角加压  |
| <b>研磨</b><br>最少研磨插芯数<br>研磨片<br>研磨垫<br>水平研磨<br>PC 头研磨 | 至少 10 个插芯<br>外径: 127mm, 塑料<br>外径: 127mm<br>玻璃垫<br>合成橡胶垫 |
| <b>性能</b><br>研磨 PC 连接<br>研磨 APC 连接头                  | 4 步, 1.4 到 2.4 minutes<br>5 步, 3.0 到 5.0 minutes        |
| <b>尺寸与重量</b>   |   |

|    |                       |
|----|-----------------------|
| 尺寸 | W230 × D230 × H255 mm |
| 重量 | 23.5 kg               |

\*上述配件可能因特殊情况进行替换，请恕未能及时通知。

### 1.3 标准配件

| 描述          | 数量 |
|-------------|----|
| <b>研磨垫</b>  |    |
| 5.00mm 厚研磨垫 | 1  |
| <b>其他配件</b> |    |
| 备用弹簧        | 4  |
| 备用 2A 保险丝   | 2  |
| 电源线         | 1  |
| 挂架          | 1  |
| <b>操作说明</b> |    |
| 操作说明        | 1  |

## 第二章 操作步骤

### 2.1 操作面板介绍

前面板



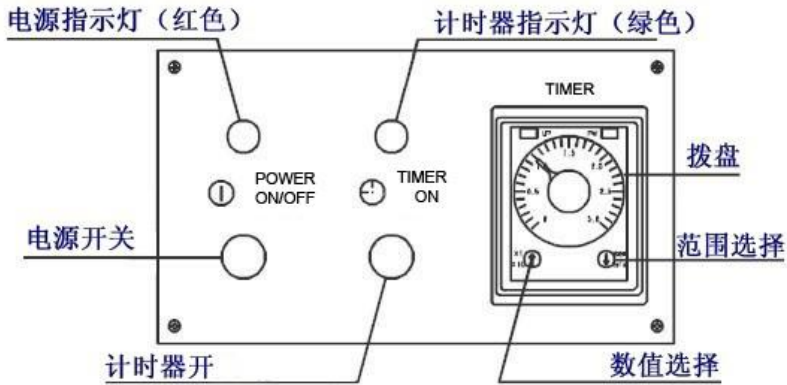

### <步骤>

#### 1. 打开电源开关

打开电源，红色指示灯会亮，风扇开始旋转。

#### 2. 开始计时

跳接计时时间，绿色指示灯灯会亮，机器将会开始运行。

#### 3. 结束计时

在设定时间结束后，机器将自动停止运转，绿色指示灯将灭。

#### 4. 关闭电源

操作完毕请关掉电源，确保机器指示灯都是灭的状态。

### 定时器

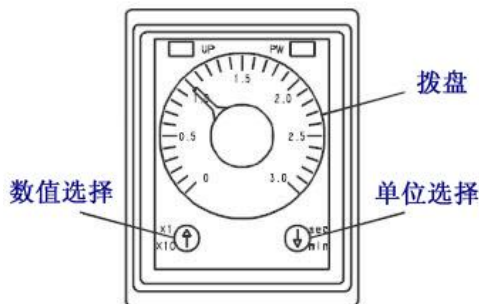

**单位选择：**通过选择该按钮来调整时间单位。

sec→min

\*默认为 [min]，除非其他要求。.

**数值选择：**选择该按钮来调整时间要求。

×1→×10

\*默认为 [×1]，除非其他要求。

×1： 默认时间设置

×10： 10 倍时间于正常时间

## 背部面板

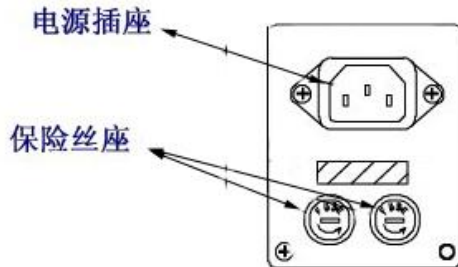

**保险丝座：**逆时针旋转打开保险丝座，去除坏掉保险丝，替换上新的保险丝，将保险丝座放回机器，并旋紧。

**电源插座：**将电源线插入电源插座。

## 2.2 机器组装

### 转盘结构

转盘的结构如前面的图，其中一个 6 瓦的电机以及变速器，来产生转盘转动；一个 15W 的电机以及变速器产生偏向圆周运动。

## 转盘维护

无需定期维护转盘，然而建议每使用 3000 到 4000 小时，或使用一到两年，对转盘做检查清理。

## 2.3 研磨材料

### 研磨垫

不同的连接器应该使用不同的研磨垫，请依据连接器选择相应的研磨垫。请将一片研磨片贴在合成橡胶垫的上面。此外，如果研磨片或研磨垫已经过了使用寿命，请更换。

#### A. 凸研磨垫

凸研磨垫一般由合成橡胶制成，这些橡胶的标示符一般在中间，在将研磨片贴上前，请确保研磨垫是干净的。请勿使用稀释剂，丙酮或其它溶剂来贴研磨片，这些溶剂会影响橡胶垫的质量。

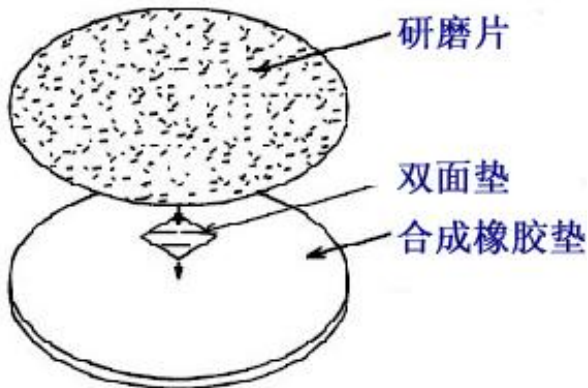

## B. 平面研磨垫

平面研磨垫一般由玻璃和防滑橡胶（在垫子后面）制成。这些橡胶的标示符一般在中间，在将研磨片贴上前，请确保研磨垫是干净的。请勿使用稀释剂，丙酮或其它溶剂来贴研磨片，这些溶剂会影响玻璃垫的质量。

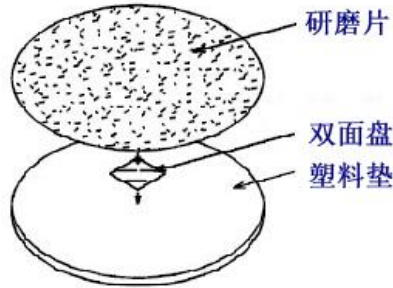

### 注意！

在更换研磨片的时候，请将研磨盘表面擦拭干净，确保垫面没有其它杂质，因为这些杂质会影响研磨片使用寿命，甚至会划伤插芯。

## 2.4 研磨夹具

### 研磨夹具设计

通常有两种研磨夹具，一种是应用于直角平面研磨，或直角凸起研磨，另一种为成角度的平面研磨或者凸起研磨，每种研磨夹具都适用不同种类的连接头。每个研磨夹具的四个角都有弧形切角，以适合放置夹紧杆。

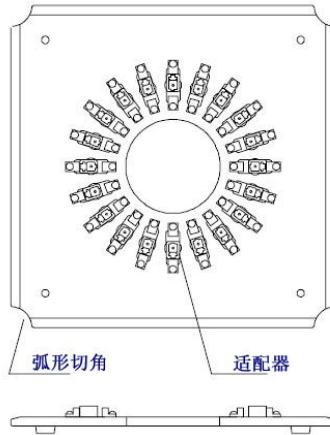

### 注意：

请确保插芯平面或插芯插槽是干净的，这样可以确保每个插芯都处于一样的高度，从而保证研磨效果。

### 维护需求

研磨夹具的精度影响研磨效果，所以请务必注意以下几点：

1. 安装插芯之前，请预先清理插芯，并用无纺布清洁插芯插槽。
2. 研磨垫由不锈钢制成，为避免生锈，并避免弯曲，脱落等。

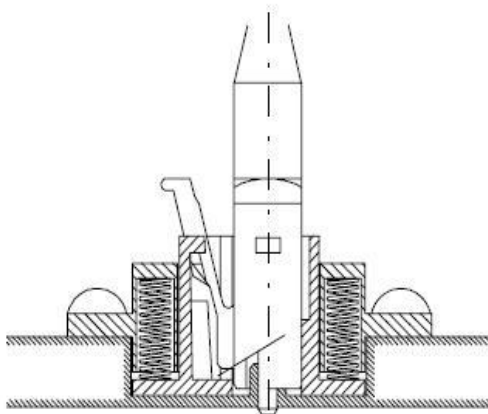

## 2.5 加压以及加压杆

光纤研磨机夹紧杆位于四个角落,并在运行中从四个角度给研磨垫进行加压。研磨杆在出厂前默认设置加 0.1mm 的压力给插芯,通过调整夹紧杆的高度来调整加给产品的压力。

### 操作

1. 将光纤接头或插芯装入研磨盘。
2. 将研磨盘置于研磨机上。
  - 将研磨机四个夹紧杆移开,确保研磨盘区空置,方便放入研磨盘
  - 将研磨盘放入研磨机上
  - 对角同时将研磨杆夹紧研磨盘,将四个角同时加压
  - 移开四个角,取下研磨好的研磨盘

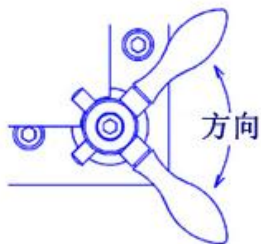
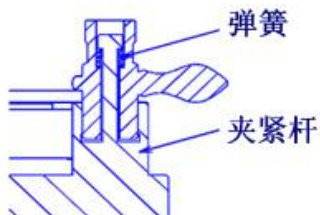

### 产品保修卡

产品型号: \_\_\_\_\_  
 产品序号: \_\_\_\_\_  
 购买日期: \_\_\_\_\_  
 用户名称: \_\_\_\_\_  
 电话: \_\_\_\_\_ 传真: \_\_\_\_\_  
 地址: \_\_\_\_\_  
 邮政编码: \_\_\_\_\_ E-mail: \_\_\_\_\_  
 盖章: \_\_\_\_\_

(请保留此联, 剪下下联并在此基础上寄出) .....  
(请沿虚线剪下并寄回本公司)

产品型号: \_\_\_\_\_  
产品序号: \_\_\_\_\_  
购买日期: \_\_\_\_\_  
用户名称: \_\_\_\_\_  
电话: \_\_\_\_\_ 传真: \_\_\_\_\_  
地址: \_\_\_\_\_  
邮政编码: \_\_\_\_\_ E-mail: \_\_\_\_\_

备注: 用户请在购货后一月内, 将此部分寄回本公司方为有效。

上海浦津实业有限公司

上海市金山工业区夏宁路 666 弄 145 号

电话: +86 21 60138638

传真: +86 21 60138635-401

E-mail: [dcs@suntelecom.cn](mailto:dcs@suntelecom.cn)

<http://www.suntelecom.cn>

