



用户手册
SUN-FOSC-ZT705

光缆接头盒

中文

表单号：SUN-UM-CM-FOSC011

版本：A/0

1.概述

此用户手册适用于 SUN-FOSC-ZT705 光缆接头盒，可架空、地理、管道、人井和挂壁使用。

2.适用温度

- -1~+45℃(操作时推荐环境温度)
- -50~+70℃(储存及运输)
- -40~+65℃(使用温度)

3.光缆开剥

3.1 直通光缆开剥的时候，应该把光缆开剥的长度定为 1600mm 左右，光缆加强芯留出 60mm 左右，并剪去多余的加强芯。见图（1）

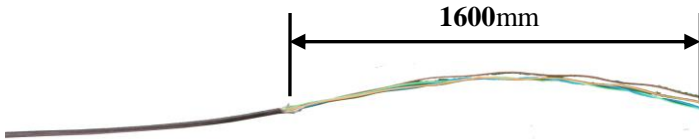

图（1）

3.2 分歧光缆开剥的时候，应该把光缆开剥的长度定为 1200mm 左右，光缆加强芯留出 60mm 左右，并剪去多余的加强芯。见图（2）

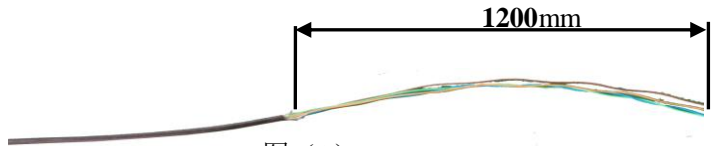

图（2）

4.接头盒光缆安装

4.1 清理现场，清点接头盒包装内附件，拧掉抱箍上的紧固螺钉，打开抱箍，将接头盒筒向上拉出，即可打开接头盒。

4.2 根据安装光缆的实际情况，选择相应的光缆进出孔进行安装，原则上直通光缆从椭圆孔进入，分歧缆从小圆孔进入。

4.3 用钢锯沿着进缆口的切线锯断封口，然后用砂皮打磨内外沿，以去除毛刺，以保证密封口的清洁。见图（3）

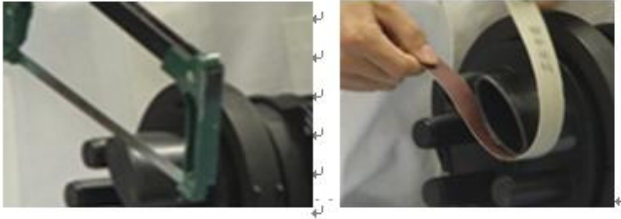

图（3）

4.4 按照图（4）、图（5），先把光缆穿入相对应的光缆热缩固定套管，再把光缆穿入到光缆接头盒底部相对应的光缆进出管内；将光缆加强芯固定在加强芯固定座上，并用扳手拧紧；最后把热缩套管套到光缆进出管的根部，用热风枪均匀加热使其收缩，即可完成进出管的密封。

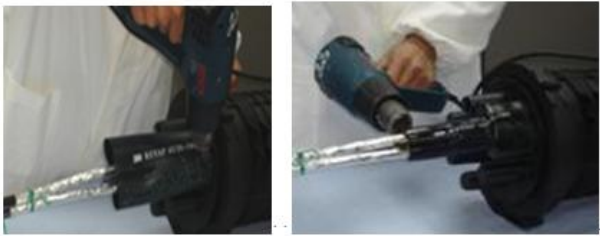

图（4）

4.5 按照操作要求，用熔接机对光纤进行熔接；光纤熔接好后，收容光纤时，第一圈一般盘绕在光纤收容盘的最外侧，把其它光纤盘绕成直径不小于 80mm 的圈，与光纤接头保护热缩管一起放入光纤收容盘。见图（5）

4.6 重复上面的步骤，完成剩余光缆的开剥、固定、熔接、密封等步骤。

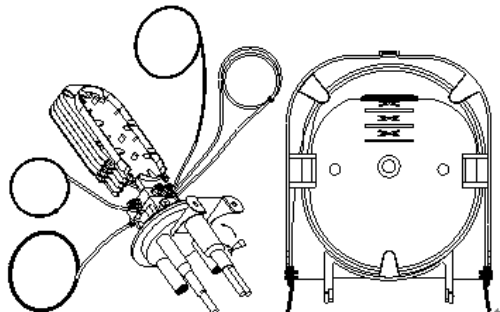

图（5）

4.7 依次压紧收容盘扣环，将带护套直通光纤盘入光纤储存盘，如有预留光纤也将同时盘入光纤储存盘中；检查接头盒内部紧固件是否拧紧，加强芯螺帽最后再拧紧一次。密封圈应保持完好、平整，光缆热缩固定套管是否牢固可靠、完全密封。见图（6）

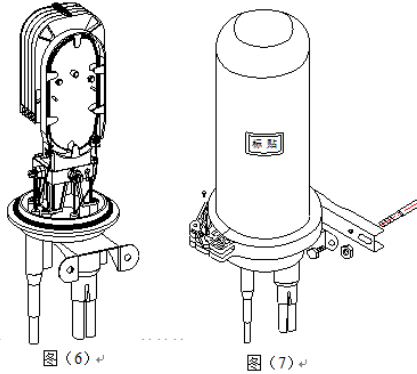

5. 接头盒的密封

接续工作完成后，把接头盒密封圈放平在盒底对应的凸起内，清洁密封圈及相应的密封面。放上接头盒盒盖，扣上塑料锁扣并用螺钉锁紧。见图（7）

6. 接头盒的附件安装与固定

6.1 架空安装：用抱箍把接头盒固定在电杆。安装参见图（7）所示。

6.2 挂壁安装：先将抱箍固定在接头盒盒底上，然后再用 2 颗膨胀螺钉固定在墙壁上即可。安装参见图（8）所示。

6.3 地理安装不需要安装金属抱箍结构件。

上海浦津实业有限公司

上海市金山工业区夏宁路 666 弄 145 号

电话: 021-60138638 传真: 021-60138635-401

E-mail: dcs@suntelecom.cn

http://www.suntelecom.cn

